

## A251/A251DL/FA-B51/BC-6/AL600U 声光电子蜂鸣器说明书



### 应用领域:

应用于工程机械（行车、履带吊、轮胎吊等）、港口机械（门吊、桥吊等）等起重设备，作为设备的声光警示装置；亦可用于厂房、电气房等作为声光警报装置；也可以作为各种报警信号的终端装置。

### 产品应用图:



### 主要功能及特点:

- 体积小，重量轻。
- 高亮度闪光，报警声音响亮，音量可选。
- 可长时间连续使用，工作可靠、稳定。
- 多种音调，适用范围广。
- 灯罩采用 PC 材料，透光性好，抗 UV，耐老化。
- 示警灯 LED 闪烁。

### 技术参数:

项目名称	参数描述
工作电压	AC220V (特殊电压定制)
电源频率	50~60Hz
功率	≤10W
音调	B 调 (A、E 音调可定制)
示警方式	声光同步
光源类型	LED
发光颜色	红色 (其他颜色可定制)
闪烁方式	频闪
光强	10cd
声级	106dB±5dB
固定方式	壁挂式安装
工作温度	-25℃~+60℃
工作湿度	10%~95% (不凝结)
防护等级	IP65
主体材料	主体: PC+ABS, 灯罩: PC
参考重量	0.70kg

### 安装使用方法:

- 1) 请务必检查蜂鸣器所示的额定电压，确认供电电源不其相符。
- 2) 报警器用 4 个 M6 的螺丝不安装面固定，安装面应平整和有足够的机械强度。
- 3) 打开铭牌盖板，将电源线 (和控制线) 从填料函中接入。
- 4) 接入电源和控制线后，检查接线正确无误，启动电源，报警器开始报警。
- 5) A251T 可依照音量调节说明调节音量，先断开电源，用螺丝刀旋转旋钮开关，然后上电试听。

### 接线示意图:

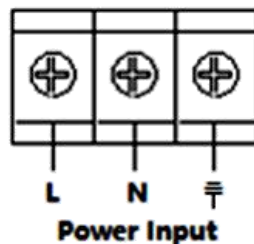

### A251T 音量调节

产品接线柱右边有预留开关的，具有调节音量功能。调节音量时，应用一字螺丝刀操作，注意手指勿触碰线路板上任何元件和走线，以免触电。

### 选型表:

型号	产品类型	发光颜色	音调	配置
A251	声光一体	红色	B 调	音量不可调
A251T	声光一体	红色	B 调	音量可调
A251Z	音调 AE 调可选，警示灯发光颜色可定制			

### 安装尺寸图:

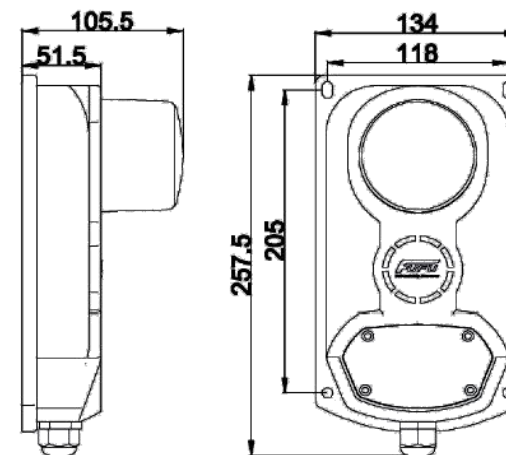

### 注意事项:

- ◇ 当系统通电后，如不工作或不正常工作，请检查电源是否正常，电源接线端子接线是否正确。
- ◇ 请务必按照上述方法正确安装使用本产品，安装时，报警器开口不能朝上使用。注意电源线不要接错，否则会损坏报警器和喇叭。
- ◇ **有其它问题请与本公司联系，禁止自行打开维修，否则本公司将不予无偿售后。**